

ROSENBAUER B45

Vollautomatische Bühne



B45 gem. EN 1777 / A1Z0016



Technische Daten

Fahrgestell	Typ	VOLVO FM 500 6x2
	Motorleistung	510 PS (375 kW), Euro VI
	Getriebe	Automatisiertes Schaltgetriebe
	Antrieb/Radstand	6x2*4, mit Nachlaufenkachse, 4.600 + 1.370 mm
	Bereifung (VA, HA)	385/55 R 22.5; 315/70 R 22.5; 315/70 R 22.5
	Federung	vorne: Blatt, hinten: Luft
Fahrerhaus	Besatzung/Typ	1+2, Standard, mit niedrigem Dach
Podium	Aufbauart	Aluminium-Sicherheitspodium HLM mit integrierter Beleuchtung mit 4 Geräteräumen mit Rollläden, Farbe: RAL 3000
Abstützung	Typ	Waagrecht-Senkrecht-Abstützung, stufenlos
	Abstützbreite	max. 6,6m (6,30m C-C)
Hauptbedienstand	Typ	Hauptbedienstand M500 links am Drehgestell
Hubrettungssatz	Typ	4-teiliger teleskopierbarer Hauptarm + 2-teiliger Korbarm. Hauptarm mit 2 Aufrichtezyklindern, Farbe: RAL 9010 (weiß)
	Höhe	Arbeitshöhe: 45 m, Korbbodenhöhe 43,3 m
	Steuerung	CAN-Bus
Rettungsleiter	Typ	Eine teleskopierbare Rettungsleiter ist fest am Hubrettungssatz montiert.
Rettungskorb	Typ	Geräumiger Rettungskorb aus Aluminium, mit Abklappplattform an der Front, geeignet für Rollstühle, Korb mit vergrößerter Länge 1,2m, 500 kg (5 Personen)
	Zugänge	3 Einstiege, davon 1 vorne und 2 hinten. Alle Einstiege aufrecht begehbar (mit PAs)
TWS	Typ	Teleskopierbare Wasserhochführung (TWS) zur Versorgung des Korbes mit Löschmittel (via Drehgestell und Wasserteleskop entlang des Hubrettungssatzes), Kapazität TWS: bis zu 3800 l/min
Wasserwerfer	Typ	Elkhart Cobra EXM Werfer, inklusive aufsteckbarem Schaumrohr, ferngesteuert vom Hauptbedienstand und vom Korb
Aufnahme Krankentrage	Typ	Aufsetzbar auf dem Korbrand und auf dem Korbboden, Nutzlast: max. 250 kg
Elektrik	Strom	Stromhochführung 230 V/400 V zum Rettungskorb, geschützt im Arm
	Stromerzeuger	hydraulisch angetrieben, Position im Rahmen, Leistung 7 kVA, Fernstart-/stopp des Stromerzeugers
Gewicht	max. zulässig	gesamt 26,0 t, davon Vorderachse: 8,5 t, davon Hinterachse(n): 19,0 t
	tatsächliches	24,6 t (leer bei Auslieferung)
Abmessungen	L x B x H	10000 mm x 2550 mm x 3800 mm

ROSENBAUER B45

Vollautomatische Bühne

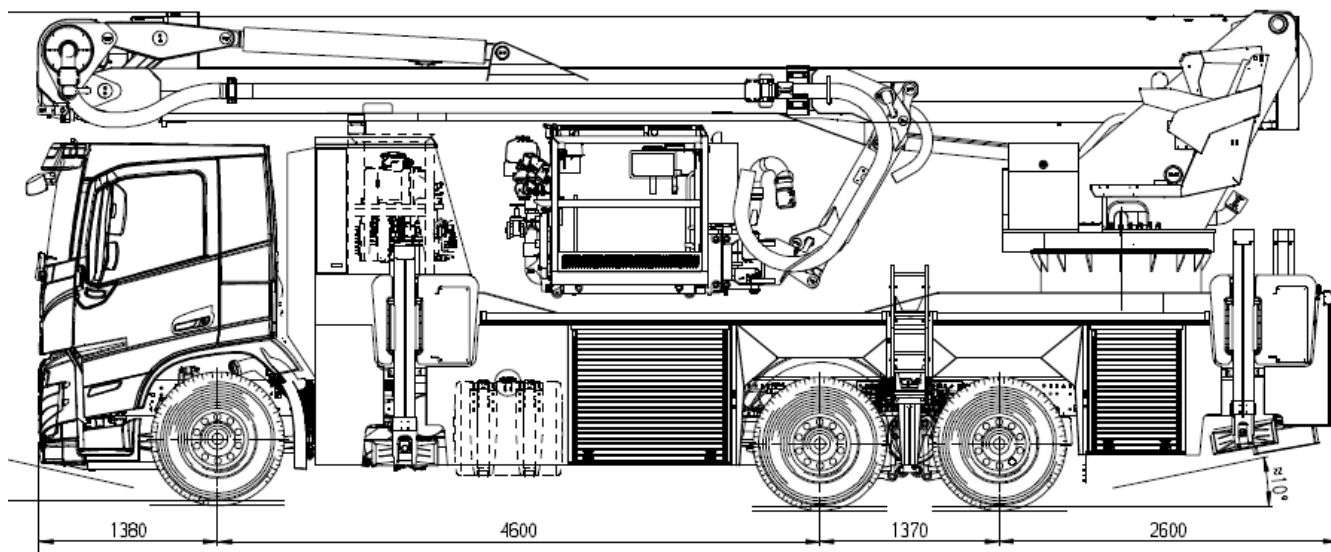

Weitere Ausstattung

- 10" Farbdisplay im Fahrerhaus
- LED-Lampen an allen Stützen zur Beleuchtung des Abstützbereiches
- 10" Farbdisplays an den Abstützbedienständen
- 2 LED-Rundumkennleuchten auf dem Fahrerhausdach
- LED-Frontblitzer
- Rückfahrkamera am Fahrzeugheck, Anzeige im Fahrerhaus
- Elektronische Sondersignalanlage PA300 mit Durchsagemöglichkeit
- Wechselsprechanlage zwischen Hauptbedienstand und Korb
- Hydraulischer Stromerzeuger, fest eingebaut
- Geräteraumbeleuchtung mit LED-Streifen
- Umfeldbeleuchtung gem. EN1846T2, Ausführung in LED
- Deckflächenbeleuchtung, mit LED-Bändern
- Hauptbedienstand mit regelbarer Sitzheizung (Sitz und Rückenlehne)
- Automatische Rückführung des Hubarmes in die Hubarmablage
- ARF (Automatische-Rückhol-Funktion)
- Sprühdüsen am Korb zum Schutz von Personen und Korb
- Schlauchhaspel am Korb (20 m)
- SKL-Ausführung für Krankentragen und Korbtragen
- 2 x 230 V/108 W LED-Flutlichtstrahler, je 1 links und rechts am Korb
- Kamera an der Korbfront, Anzeige am Hauptbedienstand
- Windmesser am Korb
- 24 V Notbetrieb, angetrieben von den Fahrzeugbatterien

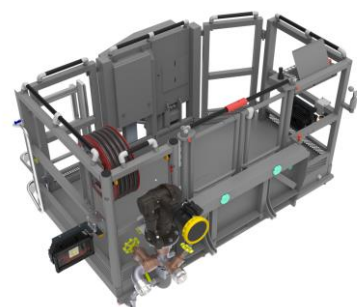

Kontakt

Rosenbauer Karlsruhe GmbH
Carl-Metz-Straße 9
76185 Karlsruhe, Deutschland
Tel.: +49 721 5965-0
Fax: +49 721 5965-238

www.rosenbauer.com

 www.facebook.com/rosenbauergroup

Die Bilder können Sonderausführungen enthalten, die nur gegen Mehrpreis lieferbar sind. Änderungen im Sinne des technischen Fortschrittes vorbehalten.